

2026 年度

关西大学留学生别科

(日语・日本文化教育课程升学班)

Kansai University Japanese Language and Culture Program

Preparatory Course (*Bekka*)

入学考试须知 (修订版)

2026 年 4 月份入学

报名期限：2025 年 9 月 1 日 (星期一) ~ 9 月 20 日 (星期六) 必到

2026 年 9 月份入学

报名期限：2026 年 4 月 1 日 (星期三) ~ 4 月 20 日 (星期一) 必到

咨询及邮寄地址

关西大学国际教育中心 (留学生别科)

Center for International Education, Kansai University (Bekka)

邮编：565-0855

地址：大阪府吹田市佐竹台 1-2-20

1-2-20 Satake-Dai, Suita-Shi, Osaka, Japan 565-0855

Tel: 06-6831-9180

Email: kubekka-adm@ml.kandai.jp (报名专用)

Website: www.kansai-u.ac.jp/ku-jpn/gb/index.html

目 录

I 入学考试须知	1
1 招生人数	1
2 报名资格	1
3 日程表	2
4 报名期限和报名方法	2
5 报名费和缴纳方法	2
6 报名注意事项	4
7 报名资料	4
8 选拔方法、合格者公布	7
9 入学手续（入学时各项费用的缴纳）	7
10 学费（2026年度入学者）	8
11 奖学金	8
II 获得在留资格的相关事项	9
1 在留资格的相关手续	9

招收新生的方针（Admission policy）

在留学生别科，为了能够接受必要的教育，以结业认定的方针（Diploma Policy）以及教育课程的编写及实施方针（Curriculum policy）为基础，广泛招收具有以下的知识及技能、思考能力、判断能力、表达能力等且积极进取的学生。

- 1 接受过 12 年教育，具备高中毕业或以上程度的基础学习能力。
 - 2 有 300 小时以上的日语学习经历，能够理解初级程度的日语。
 - 3 对于日语、日本时事等拥有积极的学习态度，通过学习具有“思考行动”的基础。
- 关西大学关于教育的三项方针（留学生别科），详情请至关西大学留学生别科的网站确认。

（www.kansai-u.ac.jp/ku-jpn/gb/about/guide/index.html）

关西大学留学生别科，对于入学考试报名时获悉的个人信息（地址、姓名、电话号码等可以确定个人的信息，以下称为“个人信息”），将按照日本国的法令和关西大学个人信息保护方针进行管理。在网站上登载了个人信息管理的相关重要事项，在线登录时请务必确认。

www.kansai-u.ac.jp/ku-jpn/privacy/index.html

I 入学考试须知

1 招生人数

留学生别科招生名额：130 名

招生人数：4月份入学・9月份入学 合计130名

2 报名资格

符合下列(1)至(3)全部条件的人。

(1) 拥有日本以外的国籍。

(2) 符合下列①至⑤其中一项。

① 在日本以外的国家完成或在留学生别科入学之日前预计完成12年正规学校教育者。

② 在日本以外的国家完成12年学校教育，通过拥有同等或以上水平的国家学力鉴定（含同等国家鉴定基准的认证），并在留学生别科入学之日前年满18周岁者。

③ 在日本以外的国家取得国际性大学入学资格（International Baccalaureate, Abitur, Baccalaureate, GCEA- level, International A levels, European Baccalaureate）其中一项者。

④ 在日本以外的国家，经由国际认证机构（WASC, CIS, ACSI, NEASC, Cognia, COBIS）教育活动等认证的教育机构内完成12年教育者。

⑤ 在留学生别科入学之日前年满18周岁，且本大学认定具备①至④同等或以上资格者。

※ 日本以外的国家完成或预计完成11年正规学校教育等情况，根据文部科学省所指定的国家以及学校类别，有可能符合本大学所认同的报名资格，请另行咨询。

※ 如果拥有包括日本国籍的双重国籍，请事先告知。

(3) 报名时**有1年以上（300小时以上）日语学习经历者，或是有相当于日语能力考试N4水平以上者。**

※ 但是，截止到留学生别科入学之日前，在日本国内的其他日语教育机构学习期限超过1年者，原则上不能报名。

3 日程表（2026年度入学）

※ 有变更的可能

	4 月份入学	9 月份入学
缴纳报名费	2025 年 9 月 20 日必到	2026 年 4 月 20 日必到
网上登录	2025 年 9 月 20 日截止	2026 年 4 月 20 日截止
受理报名资料	2025 年 9 月 20 日必到	2026 年 4 月 20 日必到
面试	2025 年 10 月下旬	2026 年 5 月下旬
公布合格者	2025 年 11 月中旬	2026 年 6 月中旬
缴纳入学时各项费用	2025 年 11 月下旬	2026 年 6 月下旬
申请签证	2026 年 2 月左右	2026 年 8 月左右
抵达日本	2026 年 3 月下旬	2026 年 9 月下旬
开学典礼	2026 年 4 月上旬	2026 年 9 月下旬

4 报名・缴费期限和报名方式

(1) 报名・缴纳期限

4月份入学：2025 年 9 月 1 日（星期一）～ 2025 年 9 月 20 日（星期六）**必到**

9月份入学：2026 年 4 月 1 日（星期三）～ 2026 年 4 月 20 日（星期一）**必到**

(2) 报名方式（请在上述期间内，完成以下① ② ③ 项手续）

① 缴纳报名费

※ 不受理缴纳期间以外的汇款。需要在缴纳期限内到账。

② 网上登录

通过关西大学留学生别科的主页登录。

③ 邮寄报名资料

须在报名受理截止日前寄达本校。

※ 邮寄前请留存所有报名资料的复印件。

5 报名费和缴纳方法

(1) 报名费 20,000日元

报名费一旦缴纳，概不退还。

但是，以下情况可酌情退还报名费

- 超过报名费所规定的金额时（含重复缴费的情况）
- 已缴纳报名费，但因报名材料不完整或未能达到入学条件等原因，本校无法受理入学申请时。

※ 退还报名费时所发生的手续费，由报名者本人承担。

(2) 缴纳方法

① 使用Flywire（面向留学生的费用代收系统）支付

<https://payment.flywire.com/pay/payment?recipient=KANSV>



【支付步骤】

- ① 通过上述URL或二维码进入缴费页面
※无需注册账号或登录即可完成汇款。
- ② 选择付款来源国家
- ③ 选择支付方式
- ④ 输入付款人（银行账户或持卡人）的信息
※请填写实际进行支付的人（银行账户或持卡人）的信息。
※付款人与报名者可以不是同一人。
- ⑤ 输入“学生信息”
※请务必准确填写报名者本人的信息。
- ⑥ 确认“支付页面”的填写内容，并完成支付。

【注意事项】

- 所有信息请使用半角英数字（英文字母、数字、符号）输入。
- 从完成支付手续到款项到账本校可能需要一定时间，请务必提前办理支付手续，以免错过截止日期。
- 请务必保存支付凭证、支付完成页面的截图以及支付ID。
- 如对Flywire的操作或使用方法有疑问，请直接联系Flywire公司客服。
联系方式如下。

Flywire客服中心：support@flywire.com（仅限电子邮件）

<https://help.flywire.com/hc/ja>（电子邮件・电话・Livechat）

② 使用日本国内银行行汇款

• 请务必以报名者本人的地址、姓名办理汇款手续。

从日本国内汇款 汇款金额 20,000 日元

手续费由报名者本人负担。

汇款账户

银行名：三井住友银行 天六分行
存款种类：活期存款
银行账号：7230422
收款人名：关西大学（カンサイダイガク）

6 报名注意事项

- (1) 除了特别指定的情况之外，日文或英文以外的资料，请务必由报名者负责附上公共机构或者是教育机关（盖公章）证明的日语译文或英语译文。
- (2) 请将全部报名资料一起提交。
- (3) 填写报名表格时，请参考关西大学留学生别科网站上登载的填写样本。
www.kansai-u.ac.jp/ku-jpn/about/download/
- (4) 请使用黑色水笔或圆珠笔填写表格。
※ 请勿使用“可擦笔”。
- (5) 报名资料中如有不实记载，将剥夺应试资格。并且，在合格公布后判明有不实记载时，将取消入学许可。
- (6) 报名资料的证明等，除了特别指定的情况之外，请全部提交原件。另外，若要求提交的资料为复印件时，请务必提交印刷字迹清晰的复印件。
- (7) 本大学认为必要时，可能会要求提交规定之外的资料。
- (8) 已提交的资料原则上不予退还。
- (9) 请各自保管一份报名资料的复印件，申请签证等时可能会用到。

7 报名资料

- (1) 入学志愿书（本大学规定的纸张：格式①-1、①-2、①-3、①-4）

- (2) 学历相关证明

申请者的学历不同，所需的证明也会有所不同。

高中毕业生与预定毕业生

- ① 曾就读高中的毕业证明（或者是预定毕业证明）
- ② 曾就读高中的成绩证明（记载有在校期间各学期的成绩）
- ③ 曾就读高中的毕业证书复印件（彩色）※ 只需毕业生提供

在读大学生（本科生）

- ① 曾就读高中的毕业证明
- ② 曾就读高中的成绩证明（记载有在校期间各学期的成绩）
- ③ 曾就读高中的毕业证书复印件（彩色）
- ④ 现就读大学的在学证明
- ⑤ 记载有在读期间各学期成绩的成绩证明

大学（本科）毕业生与预定毕业生

- ① 曾就读大学的毕业证明（或者是预定毕业证明）
- ② 曾就读大学的成绩证明（记载有在校期间各学期的成绩）
- ③ 曾就读大学的毕业证书的复印件（彩色）※ 只需毕业生提供

在读研究生

- ① 曾就读大学的毕业证明
- ② 曾就读大学的成绩证明
- ③ 曾就读大学的毕业证书复印件（彩色）
- ④ 现就读研究生院的在学证明
- ⑤ 记载在校期间所有成绩的成绩证明

研究院毕业生与预定毕业研究生

- ① 曾就读研究生院的毕业证明（或者是预定毕业证明）
- ② 曾就读研究生院的成绩证明（记载有在校期间各学期的成绩）
- ③ 曾就读研究生院的毕业证书的复印件（彩色）※ 只需毕业生提供

※申请者的学历不同，所需资料也会有所不同	关于毕业的证明资料		成绩证明※1	在读证明	毕业证的复印件（彩色）
	预定毕业证明	毕业证明			
高中预定毕业生	○	/	○	/	/
高中毕业生	/	○	○	/	○
在读大学生（本·专科）	/	○ 曾就读高中的毕业证明	○ 曾就读高中的成绩证明及在读大学在校期间各学期的成绩	○	○ 高中毕业证的彩色复印件
预定毕业大学生（本·专科）	○	/	○	/	/
大学毕业生（本·专科）	/	○	○	/	○
在读研究生	/	○ 曾就读大学本科的毕业证明	○ 曾就读大学本科的成绩证明及在读研究生院各学期的成绩	○	○ 大学本科毕业证的彩色复印件
研究生院预定毕业生	○	/	○	/	/
研究生院毕业生	/	○	○	/	○

※ 如果有平均学分绩点（Grade Point Average, 即 GPA）的成绩证明书，请提交此种版本。

※1 需要明确注明成绩评价标准（如满分及及格基准等）。

参考例：100点~90点 优秀（S）、89点~80点 良好（A）、79点~70点 中等（B）、69点~60点 及格（C）、59点以下 不及格（F）

(3) 日语能力认定书（本大学规定的纸张：格式②）

仅限于可以准确地认定日语能力的人（日语老师等）用日语填写的认定书。但是，无法认定日语能力的情况请另行咨询。

此外，参加过“日本留学考试（日语）”、“日语能力考试”或“实用日语检定（J.TEST）”、“日语 NAT-TEST”的人，也请一并提交相关成绩证明的复印件（明确记载是否合格及分数）。另外，参加考试后考试结果尚未公布时，请提交准考证复印件，考试结果公布后，请迅速提交成绩证明书的复印件。

(4) 留学生别科入学志愿理由书和别科结业后的预定说明书（本大学规定的纸张：格式③）

(5) **护照的复印件**

请提交护照的有面部照片和记载有姓名的页面展开页的复印件，有日本出入境经历的人还要提交所有记载有日本出入境记录页面的复印件。（有多次日本出入境经历，却无法提交所有出入境记录页面时，请提交入国管理局等公共机关发行的日本出入境相关证明书。）

没有护照的情况，请提交政府或类似机构发行的身份证复印件。

(6) **照片 6 张（纵 4cm× 横 3cm）**

请在照片的背面写上姓名，将1张贴在入学志愿书上，其余5张装入信封后提交。仅限于最近1个月以内拍摄的彩色证件照（正面、免冠、无背景）。

※ 使用和护照相同的照片时，仅限1个月以内拍摄的最新照片。

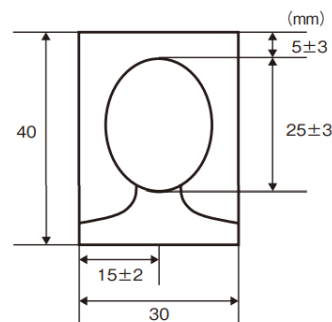

(7) **关于「报名费的缴纳」（本校指定用纸：格式④）**

• **使用Flywire支付时** 请用实线圈选「Flywire」的方框部分，并填写付款日期。

• **使用日本国内银行汇款时** 请将汇款凭证的复印件与格式④一并提交。

(8) **经费支付相关资料**

① 经费支付证明书（本大学规定纸张：格式⑤）

② 存款证明

请提交以经费支付人名义的存款证明，建议在200万日元以上。

③ 在职证明

请提交记载有经费支付人的工作单位地址、电话号码、法人代表姓名、职务内容、职位的在职证明。若经费支付人为私人经营，请提交营业执照或经营许可证等材料的复印件。

④ 年收入证明或所得证明

请提交由工作单位或公共机关发行的，记载有经费支付人上年度收入金额的证明书。若经费支付人居住在日本，请提交源泉征收票或记载有其年度总收入的纳税证明书。

※ 经费支付人的合计收入，建议在200万日元以上。

⑤ 证明申请人与经费支付人（保证人）关系的证明书

• 若经费支付人（保证人）为申请人的亲属，请提交户籍誊本，住民票或亲属关系公证书等材料。• 若经费支付人（保证人）为申请人的朋友，请提交记载了二者之间的关系和成为经费

支付人缘由的说明书、二者合照等材料。

• 申请者本人作为经费支付人时，需要本人以外的保证人。请从以下网站下载“保证书（格式）”，填写后提交。www.kansai-u.ac.jp/ku-jpn/pdf/guaranteesheet.pdf

• 利用奖学金办理留学时，请提交记载有奖学金发放额、发放期限、发放机构的证明等。

8 选拔方法、合格者公布

(1) 选拔方法

原则上通过资料审查和线上面试进行选拔。按以下日程对资料选拔合格者进行面试。

4月入学：2025年10月下旬

9月入学：2026年5月下旬

※ 面试的具体时间，在资料选拔合格发表时通知。

※ 面试全程使用日语。

※ 面试请务必由报名者本人参加。

(2) 面试种类

报名者通过专用系统自行预约，一经选择，原则上不可以更改。

种类	日语能力
一般面试	相当于JLPT N4 水平以上
	日语学习经历 300 小时以上
留学生别科入学前预约型奖学金面试 ※	相当于JLPT N1 水平以上
	日语学习经历 1000 小时以上

※ 参加留学生别科入学前预约型奖学金面试，必须具备相当于日语能力考试（ JLPT）N1 及以上的日语能力。此外，该面试将同时作为评判别科入学资格的面试。如面试途中确定报名者不具备 N1 水平时，则转换为一般面试，不会另行通知。

※ 留学生别科入学前预约型奖学金的详情，请参考P8.。

(3) 合格者公布

在下列时间合格与否将通过 Email 通知报名者本人。有关合格与否的咨询概不受理。

4 月份入学：2024 年 11 月中旬

9 月份入学：2025 年 6 月中旬

身体功能有障碍的人，在入学考试和入学后的学习中需要特别照顾时，请务必在报名之前告知关西大学留学生别科。

9 入学手续（入学时各项费用的缴纳）

合格通知书和入学手续资料会通过电子邮件一并发送给合格者。

请合格者按照入学手续资料，在规定的日期之内缴纳入学时所需的各项费用（入学金（入学登录金）・学费）（465,000 日元）。在规定的日期之前未办完入学手续，不允许入学。入学金（入学登录金）一旦缴纳，不予退还。

※ 因放弃入学所产生的退还学费事宜

放弃入学时，须在指定期限内提交放弃入学申请，可以申请退还已缴纳的学费部分。

4 月份入学者：3月31日前

9 月份入学者：9月20日前

10 学费（2026年度入学者）

（货币单位：日元）

类别 \ 区分	入学后的第一个学期	以后每个学期
入学金	100,000	—
学费	365,000	365,000
合计	465,000	365,000

11 奖学金

(1) 留学生别科入学前预约型奖学金

该奖学金提供给在入学考试中成绩特别优秀，并且进入别科后以升入难关大学为目标的报名者。符合奖学金申请条件的报名者在收到合格通知书的同时，将会收到“留学生别科入学前预约型奖学金 内诺通知书”。

请在“留学生别科入学前预约型奖学金内诺通知书”所记载的指定日期前，完成本奖学金的给付申请手续。获得此奖学金的条件是，对于4月份入学的学生在该年度的5月1日，9月份入学的学生在该年度的10月1日，需要是在读状态。

给付金额	相当于 1 个学期的学费
给付人数	原则上 1 个学期 2 名
给付期间	1 个学期
给付时期	4 月份入学：7 月、9 月份入学：12 月

(2) 关西大学国际交流助成基金 留学生别科奖学金

该奖学金的给付对象为，在别科的第一个学期品学兼优，且在经济方面需要援助的留学生（学习时间超过一年的学生除外）。

给付金额	30,000 日元/ 月
给付人数	每个学期 5 名（每年 10 名）
给付期间	6 个月
给付时期	另行通知

※ 除本校的奖学金外，有时会有其他公共机关或民间的奖学金。

II 获得在留资格的相关事项

1 在留资格的相关手续

为了以留学生的身份在日本居留，原则上必须获得“留学”的在留资格，在办完入学手续后获得在留资格认定证明书，并办理进入日本的居留手续。

居住在海外时

报名者办完入学手续后，本大学为了其获取“留学”的在留资格所需，将代理申请“在留资格认定证明书（留学）”。

一旦拿到“在留资格认定证明书（留学）”，就和“入学许可书”一起发送给报名者本人，请报名者迅速到位于当地的日本国大使馆或总领事馆办理签证申请手续。

- (1) 对于“留学”以外的在留资格，不进行代理申请。
- (2) 请注意：未在期限内办完入学手续时，“在留资格认定证明书（留学）”的申请会有所延误，从而影响入境。
- (3) 本大学将根据报名资料来判断能否代理申请。其结果，可能会根据需要，要求报名者提交证明经费支付能力等的补充资料。

另外，对于能否代理申请，不能向大学提出异议。

- (4) “在留资格认定证明书（留学）”由日本国法务省发放，因此，不发放时，大学不承担任何责任。不发放就没有在日本居住的资格，因此也就不能进入本大学。此外还请注意：不允许以“短期逗留”的在留资格上大学。
- (5) 过去曾经被拒签在留资格认定证明书的人，只要相关事由依然存在，即便重新申请，也不会发给证明书。有拒签经历的人，请务必将详细情况填写至①-4的表格中，告知关西大学留学生别科。
- (6) 对于在日本持中长期签证者，日本政府实施“入境前结核筛查”政策。筛查对象国家人员需在赴日前至指定机构检查。详细信息请参阅以下特设网站：

入境前结核筛查特设网站（日本厚生劳动省）

<https://jpets.mhlw.go.jp/jp/index.html>

居住在日本时

- (1) 在留资格为“留学”时，请由本人到出入国在留管理局更新在留期间。
- (2) 在留资格为“定住者”或“日本人的配偶者”等时，无需变更在留资格。但是，可能享受不到留学生的优惠待遇。
- (3) 其他的在留资格，请由本人直接向入国管理局咨询。

申请资料核对表

报名材料	申请者本人确认栏		
	原件	复印件	翻译件
(1) 入学志愿书（格式①-1、①-2、①-3、①-4）			
(2) 学历相关证明 申请者的学历不同，所需学历证明也会有所不同。详细要求请参考本校入学考试要项的第6页。 ※ 请提供毕业证书的复印件（彩色）		※	
(3) 日语能力认定书（格式②） 参加过“日本留学考试（日语）”、“日语能力考试”或“实用日语检定（J.TEST）”、“日语 NAT-TEST”的人也请一并提交相关成绩证明（明确记载是否合格及分数）的复印件			
(4) 留学生别科入学志愿理由书和别科结业后的预定说明书（格式③）			
(5) 护照的复印件（展开页） 有日本出入境经历者，请提交护照上的日本出入境记录（出入境印章）页复印件 有多次日本出入境经历，却无法提交所有出入境记录页面时，请提交出入国在留管理厅等公共机关发行的日本出入境相关证明书。 无护照者，请提交政府或与其相当的机关发行的身份证明件的复印件			
(6) 在留卡的复印件（※ 仅限持有在留卡者）			
(7) 照片 6 张（纵 4cm× 横 3cm）（近期 1 个月内拍摄的照片，背面写上姓名）			
(8) 关于「报名费的缴纳」（格式④） ※ 通过日本国内银行汇款时，请同时提交汇款凭证的复印件			
(9) 经费支付的相关资料			
① 经费支付证明书（格式⑤） ※经济支付者为本人时，还需要提交“保证书”。			
② 存款证明			
③ 在职证明			
④ 年收入证明或所得证明			
⑤ 证明申请人与经费支付者（保证人）关系的文件			
以奖学金支付者，请提交记载有奖学金发放额、发放期限、发放机构的证明			

注意事项

- 除指定情况外，非英语或日语的文件必须由申请人附上经公共部门或者是教育机关加盖公章证明的日语翻译或英语翻译。
- 填写申请书时，请参照登载在关西大学留学别科网站上的例文进行填写。
www.kansai-u.ac.jp/ku-jpn/about/download/
- 在本学校认定为有必要时，需申请人提交指定材料以外的材料。

关西大学 留学生别科网址

	<p>关西大学 留学生别科（简体字）</p> <p>https://www.kansai-u.ac.jp/ku-jpn/gb/index.html</p>
--	---

报名资料下载

	<p>下载须知、格式</p> <p>https://www.kansai-u.ac.jp/ku-jpn/gb/about/download/index.html</p>
---	---

宿舍相关情报

	<p>南千里国际教育中心（教育设施，宿舍）</p> <p>https://www.kansai-u.ac.jp/ku-jpn/gb/campuslife/introduction/index.html</p>
---	--